

## Nova

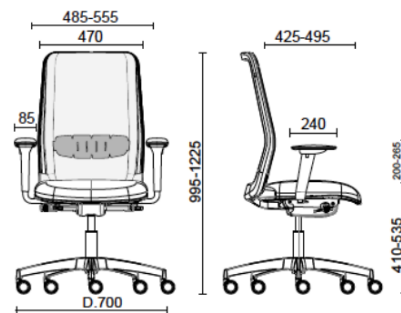

## Operativa struttura Nera Meccanismo sincronizzato per la regolazione dell'angolo di sedile e schienale



## Materiali e rivestimenti

### Rivestimenti schienale in rete

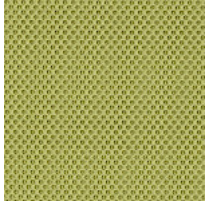

Rete RR - Runner /  
Gabriel  
Colori disponibili: 10

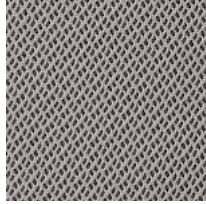

Rete RY - Rhythm /  
Gabriel  
Colori disponibili: 6

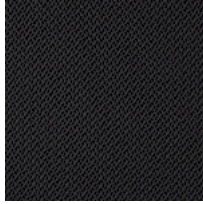

Rete TT  
Colori disponibili: 1

### Rivestimenti sedile con schienale in rete



Tessuto BN - Bondai /  
FIDIVI  
Colori disponibili: 10



Tessuto AB - Xtreme  
Plus / Camira  
Colori disponibili: 10



Tessuto ME - Medley /  
Gabriel  
Colori disponibili: 15



Tessuto CH - Chili /  
Gabriel  
Colori disponibili: 10



Tessuto ST - Step /  
Gabriel  
Colori disponibili: 10

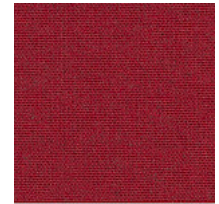

Tessuto MF - Main Line  
Flax / Camira  
Colori disponibili: 10

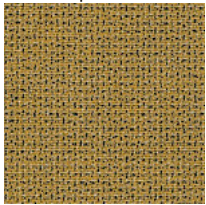

Tessuto MW - Main Line  
Twist / Camira  
Colori disponibili: 7

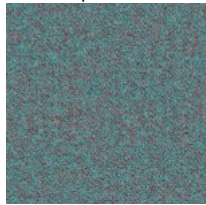

Tessuto SY - Sinergy /  
Camira  
Colori disponibili: 10

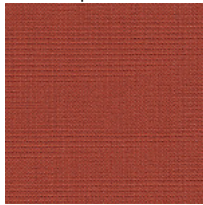

Tessuto CS - Crisp /  
Gabriel  
Colori disponibili: 10

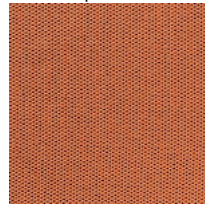

Tessuto WI - Wilson /  
Vescom  
Colori disponibili: 10

**Questo prodotto è garantito 5 anni.** Sitland Spa si riserva di apportare modifiche e/o migliorie di carattere tecnico ed estetico ai propri modelli e prodotti in qualsiasi momento e senza preavviso. Le foto e i colori visualizzati sono puramente indicativi e possono variare rispetto alla realtà. Per maggiori informazioni si prega di contattare il nostro Servizio Clienti [service@sitland.com](mailto:service@sitland.com)